

Num. articolo	CODICE	TITOLO	TITLE	Quantità
1	065501	TAPPO PER CAMICIA	CYLINDER PLUG	1
2	065510	OR 3218 Ø55.25x2.62 NBR 70	OR 3218 Ø55.25x2.62 NBR 70	2
3	065505	CAMICIA Ø65x2.5x126	CYLINDER Ø65x2.5x126	1
5	065512-3N	GABBIETTA	SEAT	1
6	065512-4N	PASTIGLIA DISTRIBUTORE	PLATE	1
7	065513	OR 2125 Ø31.47x1.78 NBR 70	OR 2125 Ø31.47x1.78 NBR 70	1
8	211432	OR 106 Ø6.75x1.78 NBR70	OR 106 Ø6.75x1.78 NBR70	1
9	065512-2N	GRANO M8x0.75	SCREW M8x0.75	1
10	065512-1	DISTRIBUTORE	DISTRIBUTOR	1
11	054016	FILTRO SINTERIZZATO PER DISTRIBUTORE	SINTERED FILTER FOR DISTRIBUTOR	1
12	065514-1	VITE M5x20 8.8 ISO 4762 BRUNITA	SCREW M5x20 8.8 ISO 4762 BURNISHED	3
13	065512-1N	VITE AUTOFILETTANTE M2.9x16TSP+NIKEL	SELF-TAPPING SCREW M2.9x16TSP+NIKEL	2
14	0655125	SEEGER TIPO J DIN 472 Ø25	SEEGER TYPE J DIN 472 Ø25	1
15	065525-1	RACCORDO A 90° 1/4 BSP - TUBO Ø10	ADAPTOR 90° 1/4 BSP - TUBE Ø10	2
18	065516-N	CORPO POMPA	PUMP BODY	1
19	065518	ANELLO TENUTA POLIURETANO 12x22x7	POLYURETHANE SEAL RING 12x22x7	1
20	065508	OR 120 Ø15.54x2.62 NBR 70	OR 120 Ø15.54x2.62 NBR 70	2
21	065517	BOCCOLA FERMO GUARNIZIONE	SEAL RETAINER BUSH	1
22	065506	OR 115 Ø11.91x2.62 NBR 70	OR 115 Ø11.91x2.62 NBR 70	2
23	065517-1	BOCCOLA TEMPRATA	BUSH	1
24	065517-2	SEEGER TIPO J DIN 472 Ø24	SEEGER TYPE J DIN 472 Ø24	1
25	057505	SEEGER Ø25 J. DIN 472	SEEGER Ø25 J. DIN 472	1
26	057518	RONDELLA TRANCIATA Ø24x2	FILTER WASHER	1
27	057504	MOLLA PER VALVOLA	SPRING	1
28	057503-1	CURSORE DOPPIA VALVOLA MANDRILLO	VALVE-BALL	1
29	057519	SFERA Ø4 FERRO	SPHERE Ø4 IRON	1
30	05X207	MOLLA INVERSIONE	SPRING	1
31	065540	GRANO M5x5 INOX FORATO Ø2	SCREW M5x5 INOX DRILLED Ø2	1
32	057511	OR 3100 Ø25.07x2.62 NBR 70	OR 3100 Ø25.07x2.62 NBR 70	1
33	057502	RACCORDO	END PIPE	1
34	052201	FILTRO	FOOT VALVE	1
35	057514	CORPO VALVOLA	BODY VALVE	1
36	057504-1	MOLLA PER PISTONCINO	SPRING	1
37	057513	SFERA PISTONCINO GRADO "A" Ø13.5	SPHERE Ø13.5	1
38	057508	TENUT. STELO MANDRILLO Ø20x28x5.5	POLYURETHANE SEAL RING 25x34x8	1
39	057509	RACCORDO O PISTONE	PISTON	1
40	057507	ANELLO DI GUIDA	GUIDE RING	1
41	065519	PIASTRINA PER INVERSIONE	REVERSING PLATE	2
42	065520	BOCCOLA GUIDA MOLLA	BUSH	2
43	065522	TAPPO PORTA MOLLA	PRESSING SPRING PLUG	2
44	065521	MOLLA INVERSIONE	SPRING	2
45	065515-3	BOCCOLA COMANDO INVERSIONE	REVERSING BUSH	1
46	065515	ASTA SUPERIORE INVERSIONE	UPPER REVERSING ROD	1
47	065515-1	ASTA INFERIORE INVERSIONE	INFERIOR REVERSING ROD	1
48	065515-2	ASTA MEDIA INVERSIONE	MIDDLE REVERSING ROD	1
50	065503	RONDELLA PISTONE	PLUGER WASHER	2
51	065502	DADO M10 H8 Z.B. DIN 934	NUT M10 H8 Z.B. DIN 934	1
52	065504	PISTONE	PISTON	1
53	065526	RONDELLA RAME Ø21.5x27x1.5	WASHER	1
54	065727	NIPLES M1/2" - M1/2" ZINCATO	NIPLES M1/2" - M1/2" GALVANIZED	1
55	054015	DADO DI CONGIUNZIONE	COUPLING NUT	1
56	057501	RACCORDO MOTORE	VALVE	1
57	057517	TUBO PROLUNGA PER MANDRILLO LUNGO (2075L-31250)	CYLINDER	1
58	065524-1	TUBO ARIA COLLEGAMENTO ESTERNO	AIR PIPE	1
59	054015-S	SPINA SPIRALE Ø3x16 DIN 7343	PLUG Ø3x16 DIN 7343	3
60	0540148	ASTA DI TRASCINAMENTO (BARRA TRAFILATA Ø9)	DRAG ROD	1
61	057501-1	OR 2093 Ø23.5x1.78 NBR 70	OR 2093 Ø23.5x1.78 NBR 70	1
62	065507	GUIDA ASTA	ROD GUIDE	1

ESENTE DA BAVE E AMMACCHATURE
 QUOTE E RUGOSITA' FANNO RIFERIMENTO AL COMPONENTE FINITO

VISTA C
 SCALA 1 : 3

Tolleranza generale: fine Smussi e raccordi non quotati: 0.3 n.e. lunghezze < 0.5 fare rif. a dimensione da 0.5 a 6		Scostamento limite per campi di dimensioni fondamentali								Disegnato M.R.					
Classe di tolleranza		Dimensioni lineari				Smussi, raccordi		Dimensioni angolari				Visto F.R.			
		da 0.5 fino a 6	oltre 6 fino a 30	oltre 30 fino a 120	oltre 120 fino a 400	oltre 400 fino a 1000	da 0.5 fino a 3	oltre 3 fino a 6	oltre a 6	fino a 10°	oltre 10° fino a 50°	oltre 50° fino a 120°	oltre 120° fino a 360°	Approvato F.R.	
ISO 2768-f	fine	±0.05	±0.1	±0.15	±0.2	±0.3	±0.2	±0.5	±1	±1°	±0°30'	±0°20'	±0°10'	Peso 4999.83 g	
ISO 2768-m	media	±0.1	±0.2	±0.3	±0.5	±0.8								Data 02/07/2018	
		Titolo POMPA PNEUMATICA PER OLIO						Codice Disegno 2075L		Indice di revisione		Foglio n° di 4 di 5		Scala 1:1.5	
		FLEXBIMEC		Durezza		Trattamento superficiale									
FLEXBIMEC INTERNATIONAL S.r.l. si riserva la proprietà di questo disegno e ne vieta la riproduzione e la divulgazione a terzi a norma di legge															

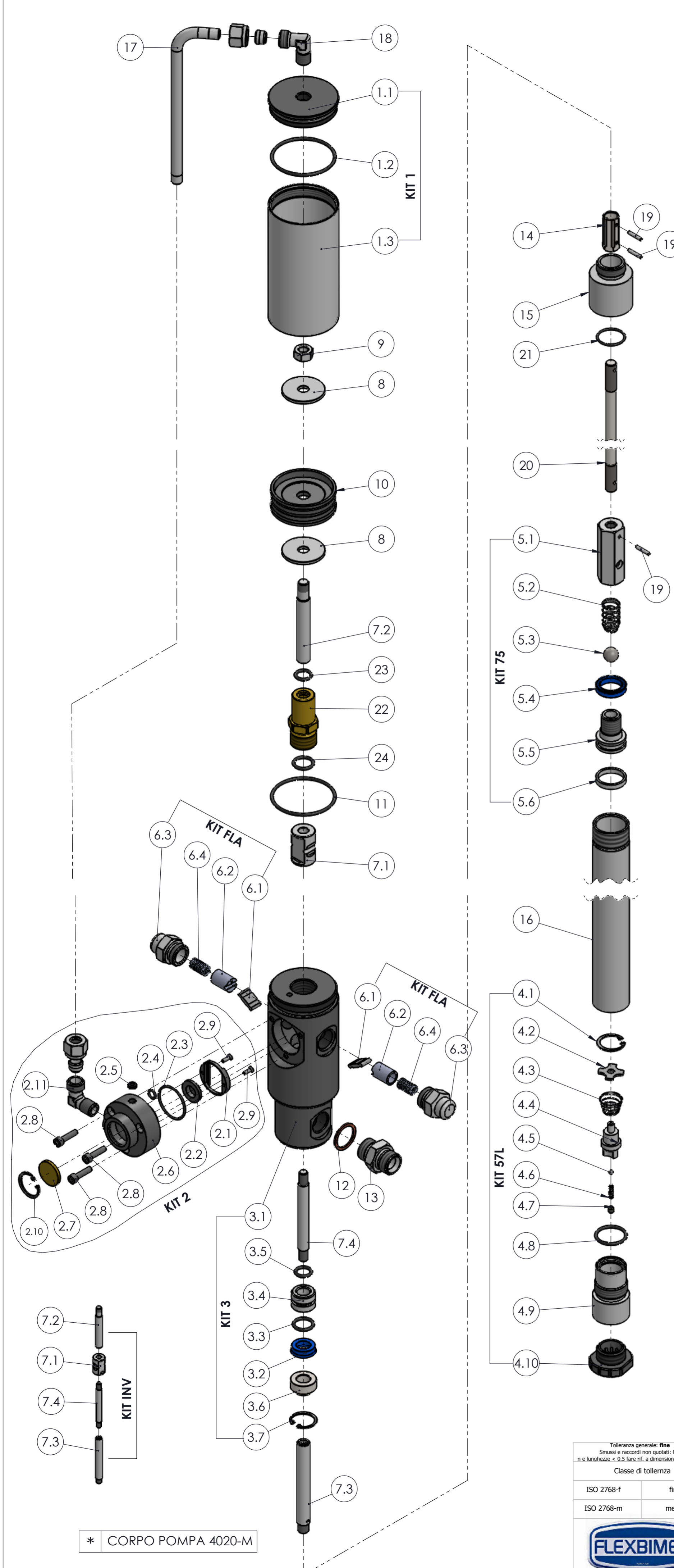

Num. articolo	CODICE	TITOLO	TITLE	Quantità
1	KIT 1	CILINDRO		1
1.1	065501	TAPPO PER CAMICIA	CYLINDER PLUG	1
1.2	065510	OR 3218 Ø55.25x2.62 NBR 70	OR 3218 Ø55.25x2.62 NBR 70	1
1.3	065505	CAMICIA Ø65x2.5x126	CYLINDER Ø65x2.5x126	1
2	KIT 2	DISTRIBUTORE D'ARIA		1
2.1	065512-3N	GABBIETTA	SEAT	1
2.2	065512-4N	PASTIGLIA DISTRIBUTORE	PLATE	1
2.3	065513	OR 2125 Ø31.47x1.78 NBR 70	OR 2125 Ø31.47x1.78 NBR 70	1
2.4	211432	OR 106 Ø6.75x1.78 NBR70	OR 106 Ø6.75x1.78 NBR70	1
2.5	065512-2N	GRANO M8x0.75	SCREW M8x0.75	1
2.6	065512-1	DISTRIBUTORE	DISTRIBUTOR	1
2.7	054016	FILTRO SINTERIZZATO PER DISTRIBUTORE	SINTERED FILTER FOR DISTRIBUTOR	1
2.8	065514-1	VITE M5x20 8.8 ISO 4762 BRUNITA	SCREW M5x20 8.8 ISO 4762 BURNISHED	3
2.9	065512-1N	VITE AUTOFILETTANTE M2.9x16TSP+NIKEL	SELF-TAPPING SCREW M2.9x16TSP+NIKEL	2
2.10	0655125	SEEGER TIPO J DIN 472 Ø25	SEEGER TYPE J DIN 472 Ø25	1
2.11	065525-1	RACCORDO A 90° 1/4 BSP - TUBO Ø10	ADAPTOR 90° 1/4 BSP - TUBE Ø10	1
3	KIT 3	CORPO POMPA SEMI-ASSEMBLATO		1
3.1	065516-N	CORPO POMPA	PUMP BODY	1
3.2	065518	ANELLO TENUTA POLIURETANO 12x22x7	POLYURETHANE SEAL RING 12x22x7	1
3.3	065508	OR 120 Ø15.54x2.62 NBR 70	OR 120 Ø15.54x2.62 NBR 70	1
3.4	065517	BOCCOLA FERMO GUARNIZIONE	SEAL RETAINER BUSH	1
3.5	065506	OR 115 Ø11.91x2.62 NBR 70	OR 115 Ø11.91x2.62 NBR 70	1
3.6	065517-1	BOCCOLA TEMPRATA	BUSH	1
3.7	065517-2	SEEGER TIPO J DIN 472 Ø24	SEEGER TYPE J DIN 472 Ø24	1
4	KIT 57L	VALVOLA DI PROLUNGA		1
4.1	057505	SEEGER Ø25 J. DIN 472	SEEGER Ø25 J. DIN 472	1
4.2	057518	RONDELLA TRANCIATA Ø24x2	FILTER WASHER	1
4.3	057504	MOLLA PER VALVOLA	SPRING	1
4.4	057503-1	CURSORE DOPPIA VALVOLA MANDRILLO	VALVE-BALL	1
4.5	057519	SFERA Ø4 FERRO	SPHERE Ø4 IRON	1
4.6	05X207	MOLLA INVERSIONE	SPRING	1
4.7	065540	GRANO M5x5 INOX FORATO Ø2	SCREW M5x5 INOX DRILLED Ø2	1
4.8	057511	OR 3100 Ø25.07x2.62 NBR 70	OR 3100 Ø25.07x2.62 NBR 70	1
4.9	057502	RACCORDO	END PIPE	1
4.10	052201	FILTRO	FOOT VALVE	1
5	KIT 75	VALVOLA DI PESCAGGIO		1
5.1	057514	CORPO VALVOLA	BODY VALVE	1
5.2	057504-1	MOLLA PER PISTONCINO	SPRING	1
5.3	057513	SFERA PISTONCINO GRADO "A" Ø13.5	SPHERE Ø13.5	1
5.4	057508	TENUT. STELO MANDRILLO Ø20x28x5.5	POLYURETHANE SEAL RING 25x34x8	1
5.5	057509	RACCORDO O PISTONE	PISTON	1
5.6	057507	ANELLO DI GUIDA	GUIDE RING	1
6	KIT FLA	SPINGIMOLLA COMPLETO		2
6.1	065519	PIASTRINA PER INVERSIONE	REVERSING PLATE	1
6.2	065520	BOCCOLA GUIDA MOLLA	BUSH	1
6.3	065522	TAPPO PORTA MOLLA	PRESSING SPRING PLUG	1
6.4	065521	MOLLA INVERSIONE	SPRING	1
7	KIT INV	ASTA INVERSIONE		1
7.1	065515-3	BOCCOLA COMANDO INVERSIONE	REVERSING BUSH	1
7.2	065515	ASTA SUPERIORE INVERSIONE	UPPER REVERSING ROD	1
7.3	065515-1	ASTA INFERIORE INVERSIONE	INFERIOR REVERSING ROD	1
7.4	065515-2	ASTA MEDIA INVERSIONE	MIDDLE REVERSING ROD	1
8	065503	RONDELLA PISTONE	PLUGER WASHER	2
9	065502	DADO M10 H8 Z.B. DIN 934	NUT M10 H8 Z.B. DIN 934	1
10	065504	PISTONE	PISTON	1
11	065510	OR 3218 Ø55.25x2.62 NBR 70	OR 3218 Ø55.25x2.62 NBR 70	1
12	065526	RONDELLA RAME Ø21.5x27x1.5	WASHER	1
13	065727	NIPLES M1/2" - M1/2" ZINCATO	NIPLES M1/2" - M1/2" GALVANIZED	1
14	054015	DADO DI CONGIUNZIONE	COUPLING NUT	1
15	057501	RACCORDO MOTORE	VALVE	1
16	057517	TUBO PROLUNGA PER MANDRILLO LUNGO (2075L-31250)	CYLINDER	1
17	065524-1	TUBO ARIA COLLEGAMENTO ESTERNO	AIR PIPE	1
18	065525-1	RACCORDO A 90° 1/4 BSP - TUBO Ø10	ADAPTOR 90° 1/4 BSP - TUBE Ø10	1
19	054015-S	SPINA SPIRALE Ø3x16 DIN 7343	PLUG Ø3x16 DIN 7343	3
20	0540148	ASTA DI TRASCINAMENTO (BARRA TRAFILATA Ø9)	DRAG ROD	1
21	057501-1	OR 2093 Ø23.5x1.78 NBR 70	OR 2093 Ø23.5x1.78 NBR 70	1
22	065507	GUIDA ASTA	ROD GUIDE	1
23	065506	OR 115 Ø11.91x2.62 NBR 70	OR 115 Ø11.91x2.62 NBR 70	1
24	065508	OR 120 Ø15.54x2.62 NBR 70	OR 120 Ø15.54x2.62 NBR 70	1

* CORPO POMPA 4020-M

Tolleranza generale: fine Smussi e raccordi non quotati: 0,3 n e lunghzze < 0.5 fare rif. a dimensione da 0.5 a 6		Scostamento limite per campi di dimensioni fondamentali						Dimensioni angolari				Disegnato M.R. F.R.		
Classe di tolleranza		da 0.5 fino a 6	oltre 6 fino a 30	oltre 30 fino a 120	oltre 120 fino a 400	oltre 400 fino a 1000	da 0.5 fino a 3	da 3 fino a 6	oltre a 6	fino a 10°	oltre 10° fino a 50°	oltre 50° fino a 120°	oltre 120° fino a 360°	Approvato F.R.
ISO 2768-f	fine	±0.05	±0.1	±0.15	±0.2	±0.3	±0.2	±0.5	±1	±1°	±0°30'	±0°20'	±0°10'	Peso 4999.83 g
ISO 2768-m	media	±0.1	±0.2	±0.3	±0.5	±0.8								Data 02/07/2018
TITOLO POMPA PNEUMATICA PER OLIO		Codice Disegno 2075L		Resistenza		Indice di revisione 1		Foglio n° di 5 di 5		Scala 1:2.5		FLEXIMEC		FLEXIMEC INTERNATIONAL S.r.l. si riserva la proprietà di questo disegno e ne vieta la riproduzione e la divulgazione a terzi a norma di legge