

Rev.	Descrizione	Data	Approvata
1	AGGIORNAMENTO GRAFICO	04/18	F.P.

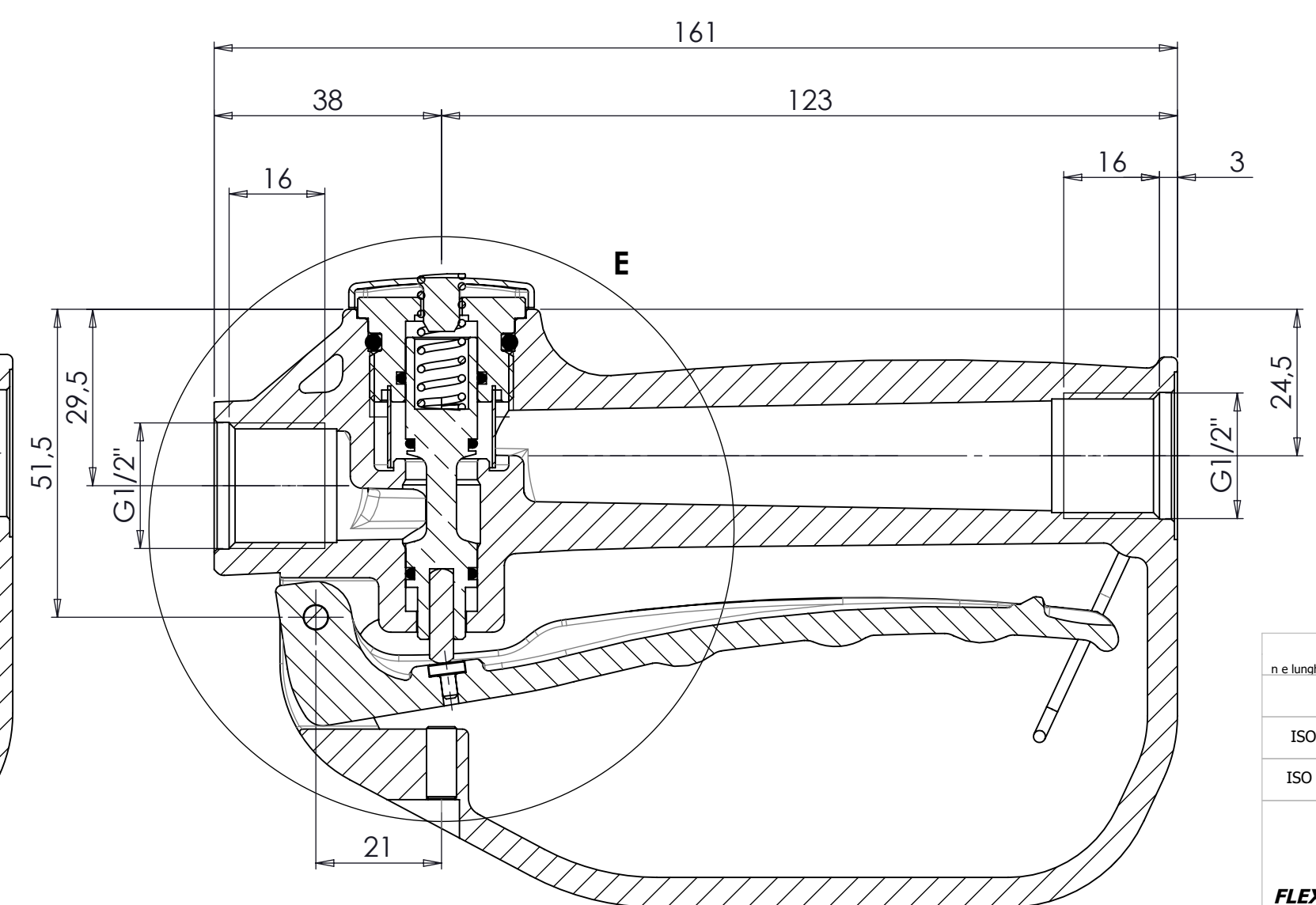
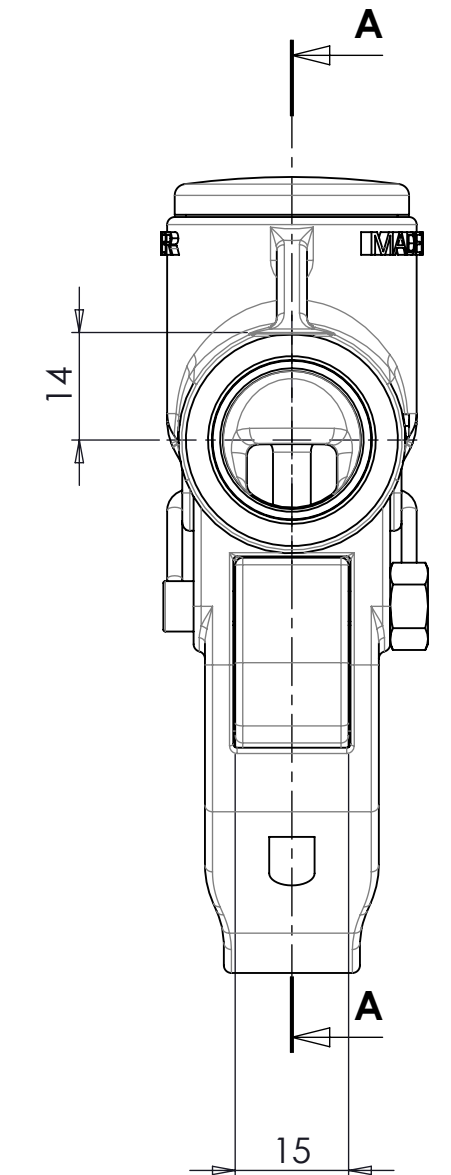
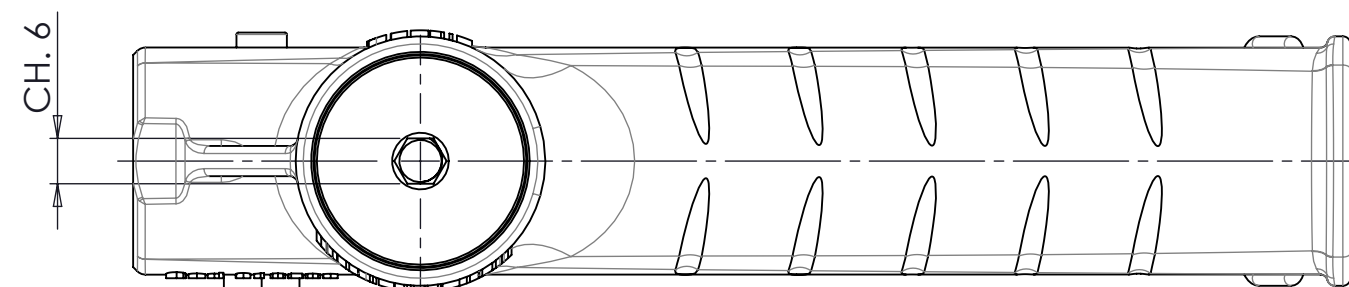
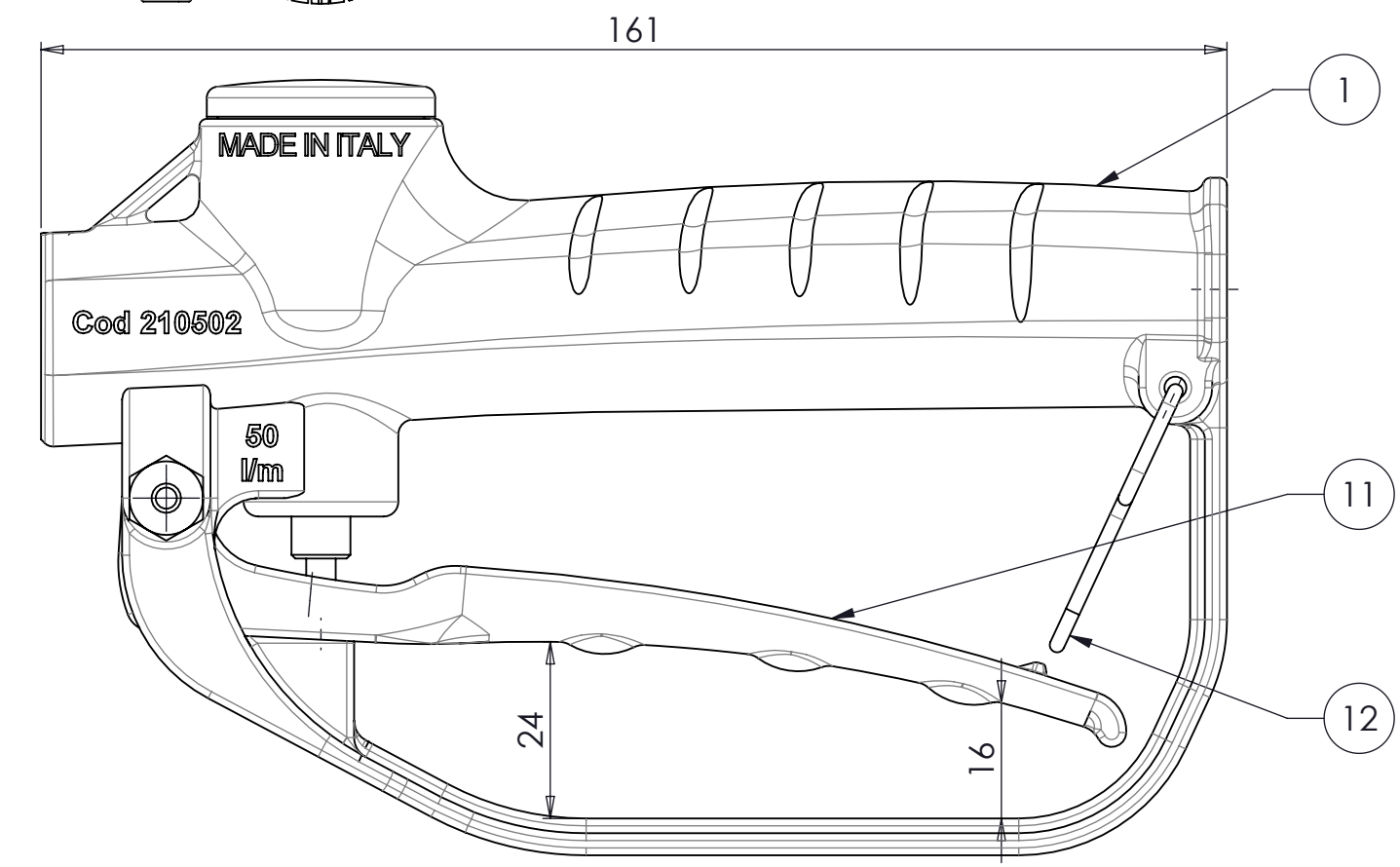
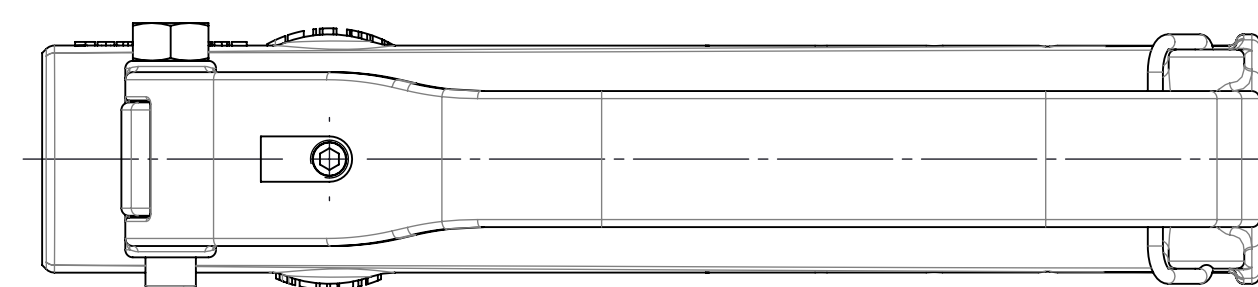
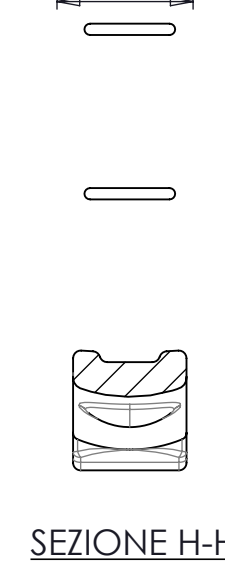
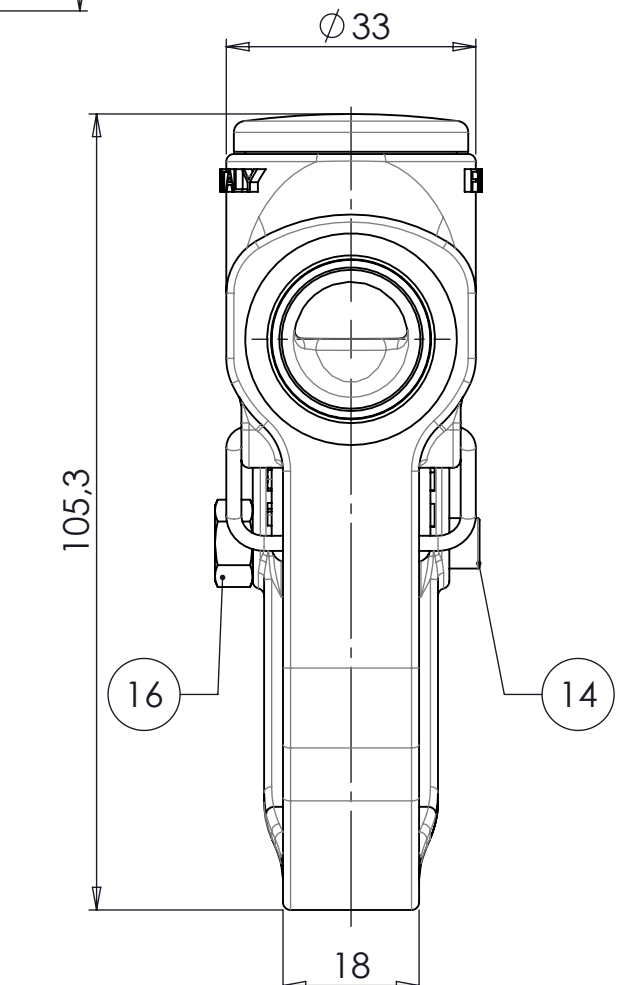
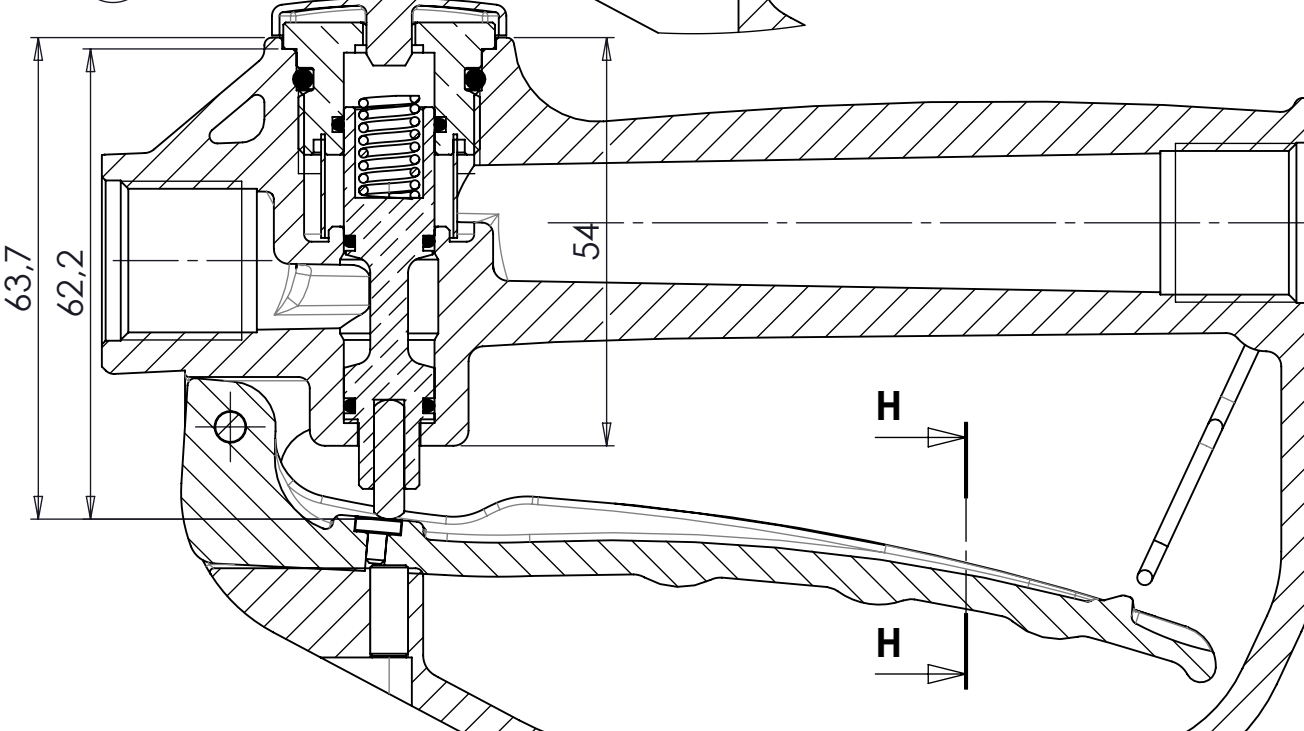
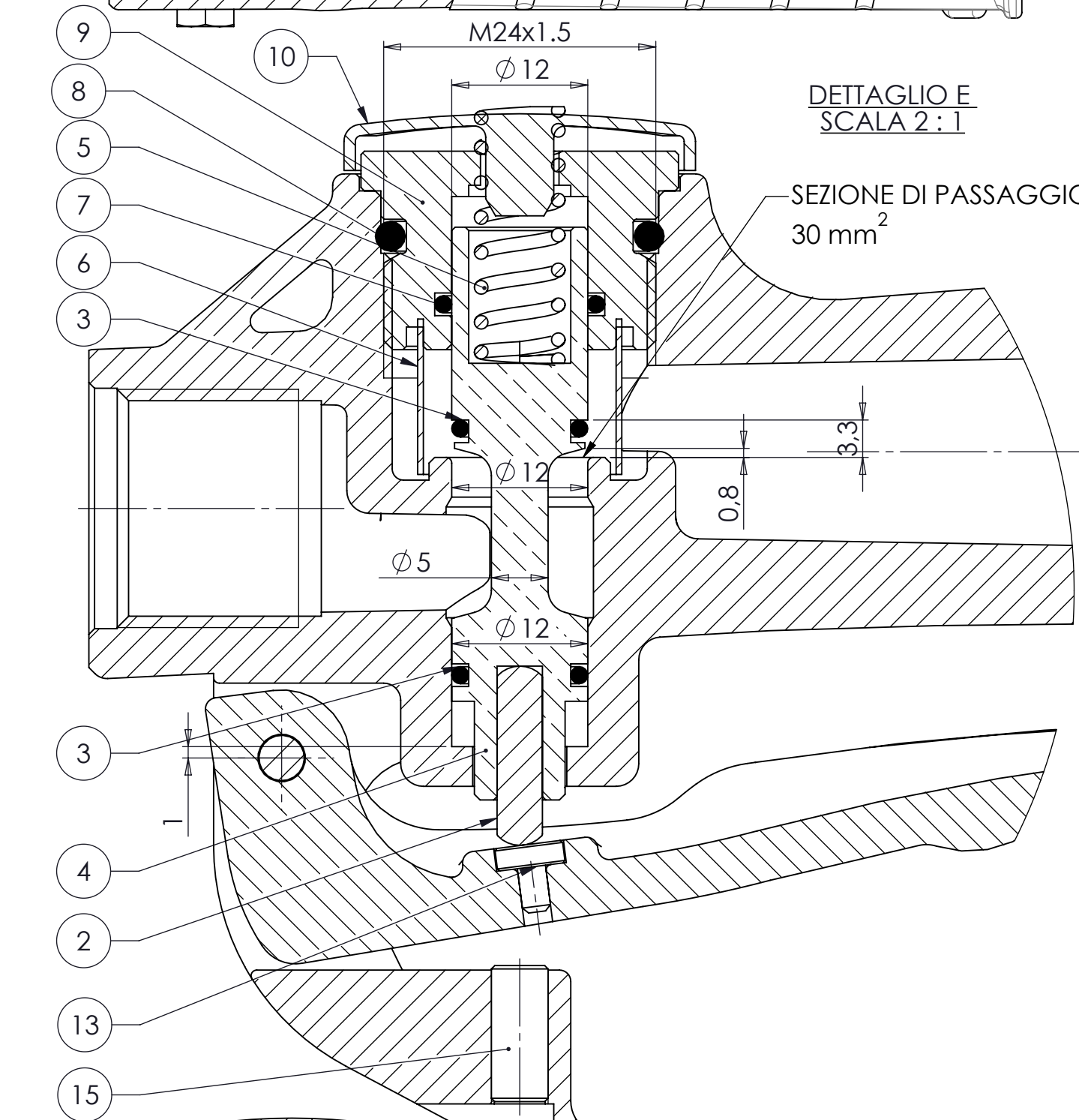
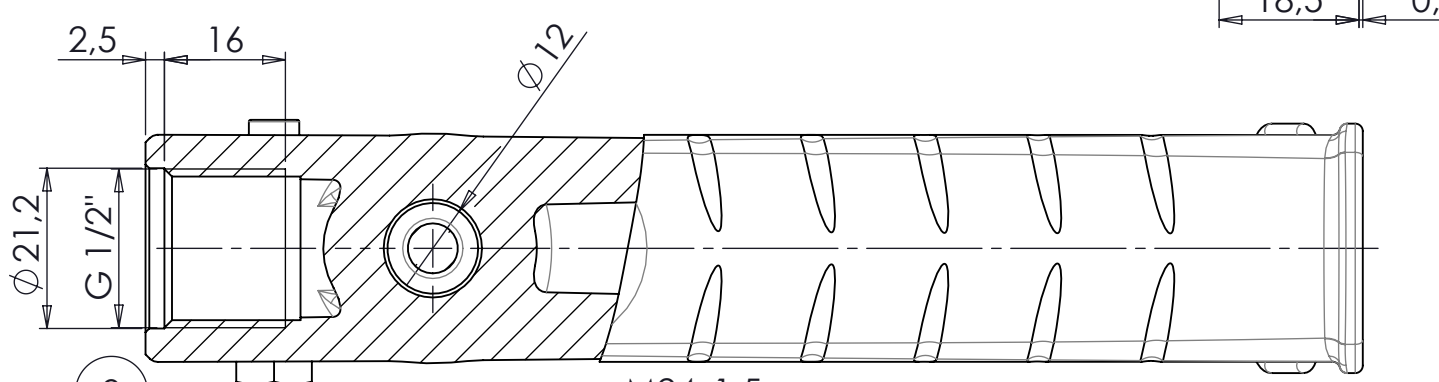
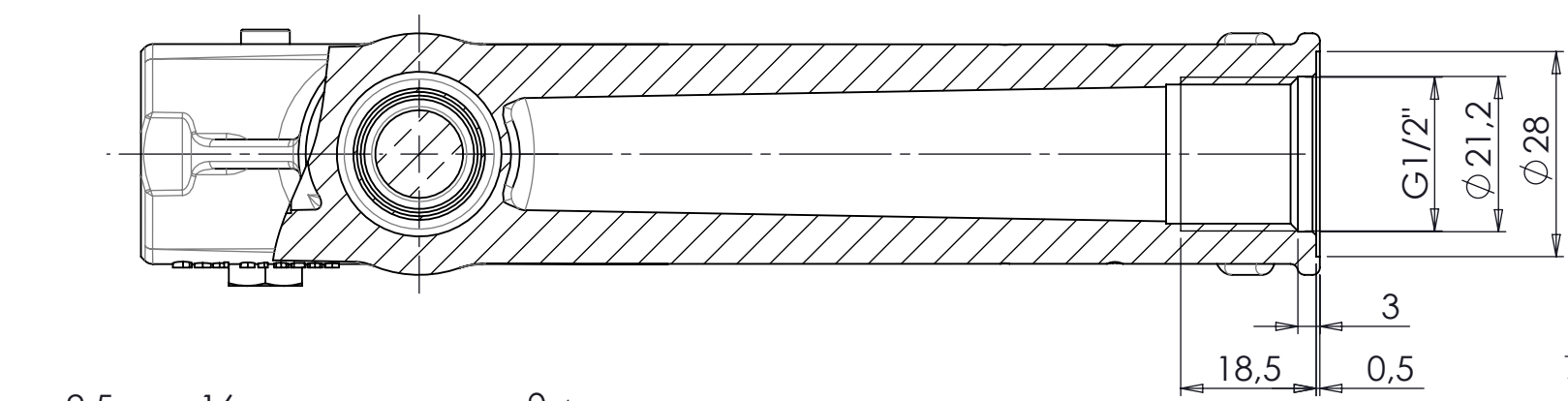

Num. articolo	CODICE	TITOLO	Quantità
1	210600	IMPUGNATURA	1
2	210602	Rullino "NRA" Testa bombata Ø4x15.8 G3	1
3	210624	OR 108 8.73x1.78 EPDM SH	2
4	210621	PISTONCINO PER PISTOLA ANTIGELO DA 1/2"	1
5	210622	MOLLA PISTONCINO INOX	1
6	210608	FILTRO	1
7	210623	OR 114 Ø11.11x1.78 EPDM 70 SH	1
8	210620	OR 3081 Ø20.3x2.62 EPDM 70 SH	1
9	210603	TAPPO	1
10	210611	COPERCHIO ROSSO	1
11	210605	LEVA	1
12	210513	GANCIO PER ATTACCO	1
13	210613	PASTIGLIA PER LEVA	1
14	210625	VITE INOX M4x30 A CROCE UNI 7687	1
15	210612	GRANO M5x12	1
16	210626	DADO M4 INOX	1

Tolleranza generale: fine		Scostamento limite per campi di dimensioni fondamentali										Disegnato					
Smussi e raccordi non quotati: 0.3 n.e. lunghezze < 0.5 fare rif. a dimensione da 0.5 a 6		Dimensioni lineari					Smussi, raccordi			Dimensioni angolari		F.P.					
Classe di tolleranza		da 0.5 fino a 6	oltre 6 fino a 30	oltre 30 fino a 120	oltre 120 fino a 400	oltre 400 fino a 1000	da 0.5 fino a 3	oltre 3 fino a 6	oltre a 6	fino a 10°	oltre 10° fino a 50°	oltre 50° fino a 120°	oltre 120° fino a 360°	F.R.			
ISO 2768-f	fine	±0.05	±0.1	±0.15	±0.2	±0.3	±0.2	±0.5	±1	±1°	±0°30'	±0°20'	±0°10'	Approvato			
ISO 2768-m	media	±0.1	±0.2	±0.3	±0.5	±0.8	±0.2	±0.5	±1	±1°	±0°30'	±0°20'	±0°10'	F.R.			
Titolazione		ASSIEME PISTOLA ANTIGELO 1/2" EPDM										Codice Disegno		2180X			
Gruppo		PISTOLA ANTIGELO 1/2"										Resistenza		Indice di revisione			
Materiale		Durezza										0		Foglio n° di			
Trattamento termico		Trattamento superficiale										4 di 5		Scala			
FLEXBIMEC		Albinea (RE) - ITALIA										Foglio n° di		1:1			
FLEXBIMEC S.r.l. si riserva la proprietà di questo disegno e ne vieta la riproduzione e la divulgazione a terzi a norma di legge														Data		01/09/2012	
														Peso		428.50 g	

ESENTE DA BAVE E AMMACCATURE
QUOTE E RUGOSITA' FANNO RIFERIMENTO AL COMPONENTE FINITO

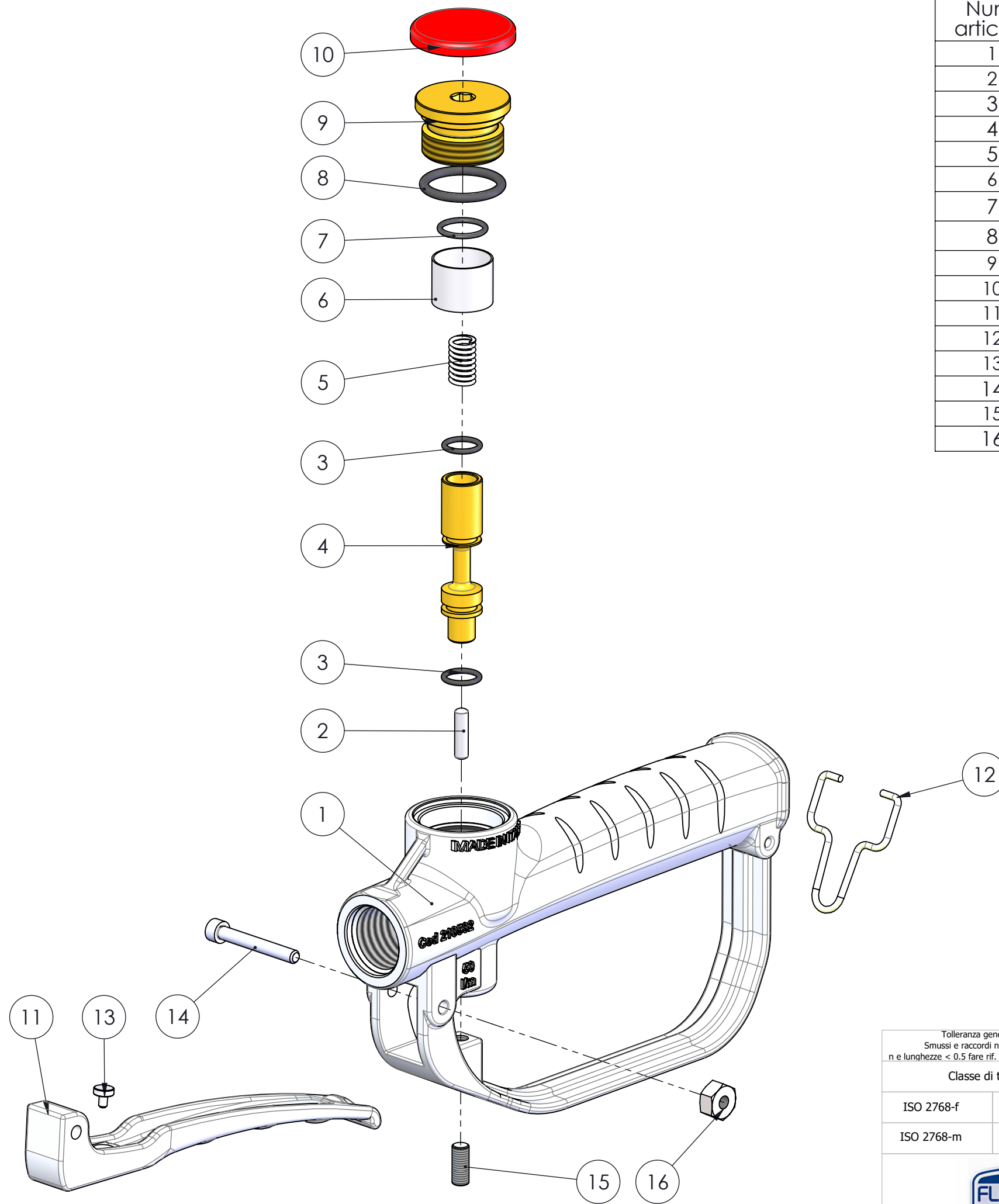

Num. articolo	CODICE	TITOLO	Quantità
1	210600	IMPUGNATURA	1
2	210602	Rullino "NRA" Testa bombata Ø4x15.8 G3	1
3	210624	OR 108 8.73x1.78 EPDM SH	2
4	210621	PISTONCINO PER PISTOLA ANTIGELO DA 1/2"	1
5	210622	MOLLA PISTONCINO INOX	1
6	210608	FILTRO	1
7	210623	OR 114 Ø11.11x1.78 EPDM 70 SH	1
8	210620	OR 3081 Ø20.3x2.62 EPDM 70 SH	1
9	210603	TAPPO	1
10	210611	COPERCHIO ROSSO	1
11	210605	LEVA	1
12	210513	GANCIO PER ATTACCO	1
13	210613	PASTIGLIA PER LEVA	1
14	210625	VITE INOX M4x30 A CROCE UNI 7687	1
15	210612	GRANO M5x12	1
16	210626	DADO M4 INOX	1

ESENTE DA BAVE E AMMACCATURE
 QUOTE E RUGOSITA' FANNO RIFERIMENTO AL COMPONENTE FINITO

Tolleranza generale: fine Smussi e raccordi non quotati: 0.3 n e lunghezze < 0.5 fare rif. a dimensione da 0.5 a 6		Scostamento limite per campi di dimensioni fondamentali										Disegnato F.P.			
Classe di tolleranza		Dimensioni lineari					Smussi, raccordi			Dimensioni angolari				Visto F.R.	
ISO 2768-f	fine	da 0.5 fino a 6	oltre 6 fino a 30	oltre 30 fino a 120	oltre 120 fino a 400	oltre 400 fino a 1000	da 0.5 fino a 3	oltre 3 fino a 6	oltre a 6	fino a 10°	oltre 10° fino a 50°	oltre 50° fino a 120°	oltre 120° fino a 360°	Approvato F.R.	
ISO 2768-f	fine	±0.05	±0.1	±0.15	±0.2	±0.3	±0.2	±0.5	±1	±1°	±0°30'	±0°20'	±0°10'	Peso 428.50 g	
ISO 2768-m	media	±0.1	±0.2	±0.3	±0.5	±0.8								Data 01/09/2012	
FLEXBIMEC Albinea (RE) - ITALIA FLEXBIMEC S.r.l. si riserva la proprietà di questo disegno e ne vieta la riproduzione e la divulgazione a terzi a norma di legge							Titolo ASSIEME PISTOLA ANTIGELO 1/2" EPDM Gruppo PISTOLA ANTIGELO 1/2" Materiale Durezza Resistenza Indice di revisione			Codice Disegno 2180X Foglio n° di 5 di 5		Scala 1:5			