

ASSEMBLARE CON N.4 RIVETTI

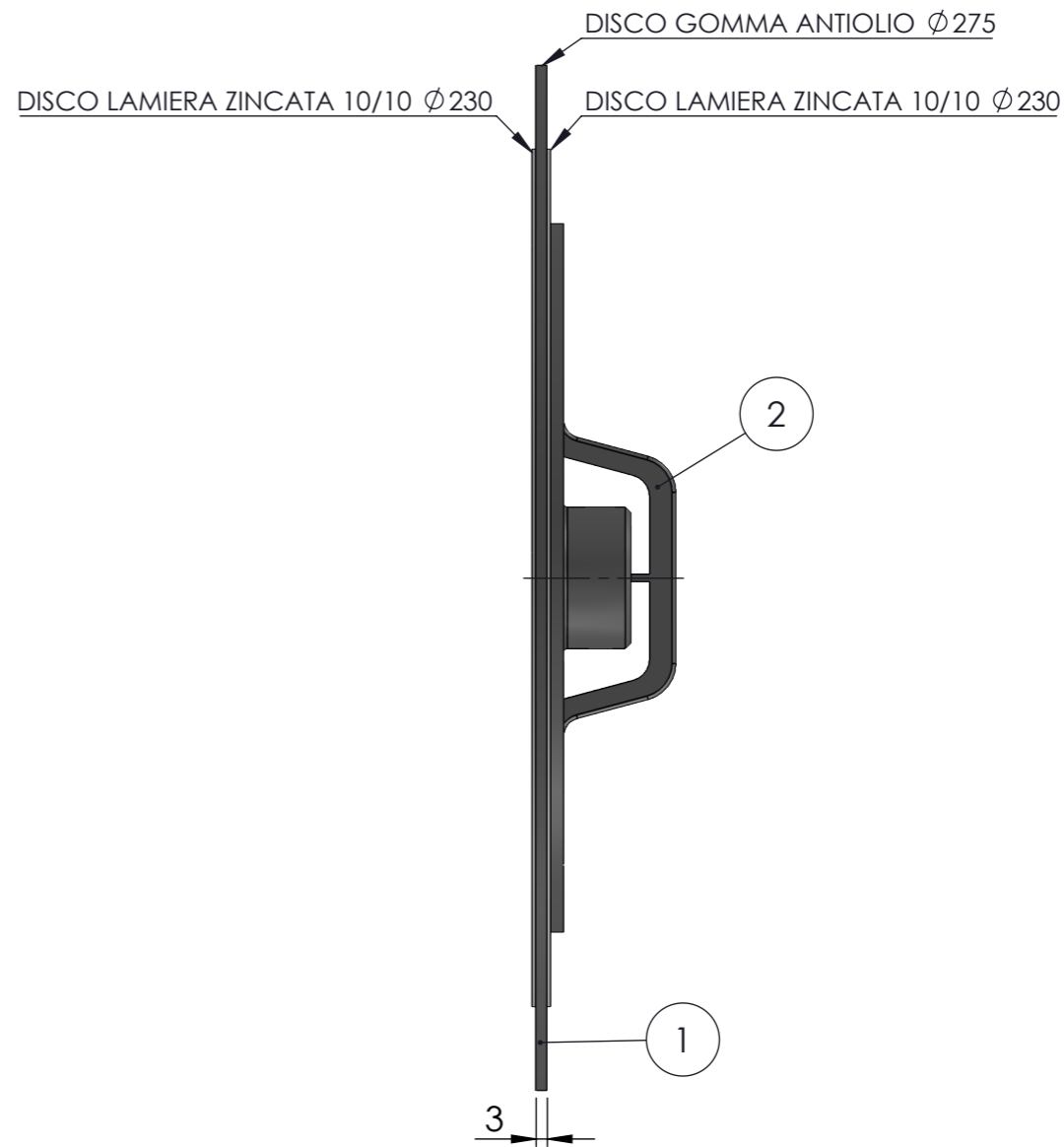
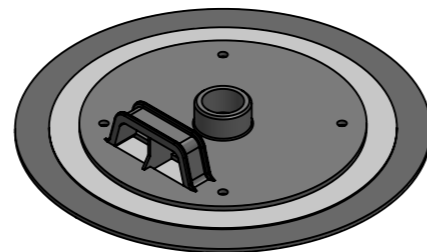

Num. articolo	Num. parte	TITOLO	TITLE	Quantità
1	4311	PREMIGRASSO Kg 12.5	Kg 12.5	1
2	PART.08.1	FLANGIA PLASTICA CON MANIGLIA	PLASTIC FLANGE WITH HANDLE	1
Tolleranza generale: fine Smussi e raccordi non quotati: 0.3 n e lunghezze < 0.5 fare rif. a dimensione da 0.5 a 6		Scostamento limite per campi di dimensioni fondamentali		
Classe di tolleranza		Dimensioni lineari		Smussi, raccordi
		da 0.5 fino a 6	oltre 6 fino a 30	oltre 30 fino a 120
		oltre 120 fino a 400	oltre 400 fino a 1000	da 0.5 fino a 3
		oltre 3 fino a 6	oltre 6 fino a 10°	oltre 10° fino a 50°
		oltre 50° fino a 120°	oltre 120° fino a 360°	oltre 120° fino a 360°
ISO 2768-f	fine	±0.05	±0.1	±0.15
		±0.2	±0.3	±0.3
			±0.2	±0.5
			±1	±1°
			±0°30'	±0°20'
			±0°10'	±0°10'
ISO 2768-m	media	±0.1	±0.2	±0.3
		±0.5	±0.8	±0.8
		Titolo PREMIGRASSO 12.5 Kg		Codice Disegno 4311
		Gruppo ACCESSORI PER GRASSO		Resistenza
		Materiale Fe360 UNI7070		Indice di revisione 1
		Trattamento termico		Foglio n° di 2 di 2
		Durezza		Scala 1:2
		Trattamento superficiale		Disegnato L.P.
				Visto F.R.
				Approvato F.R.
				Peso 410.16 g
				Data 04/12/2017
				Scala 1:2

ESENTE DA BAVE E AMMACCATURE
QUOTE E RUGOSITA' FANNO RIFERIMENTO AL COMPONENTE FINITO

FLEXBIMEC
Albinea (RE) - ITALIA
FLEXBIMEC S.r.l. si riserva la proprietà di questo disegno e ne vieta la riproduzione e la divulgazione a terzi a norma di legge