

VITI UTILIZZATE

CODICE	QTA'	DESCRIZIONE
090017	6	Dado Autobloccante M6
091526	8	Vite TSPEI M6x10
080029	11	Vite TCEI M8x20
090618	1	Vite TCEI M10x90
091513	3	Dado M10 h6

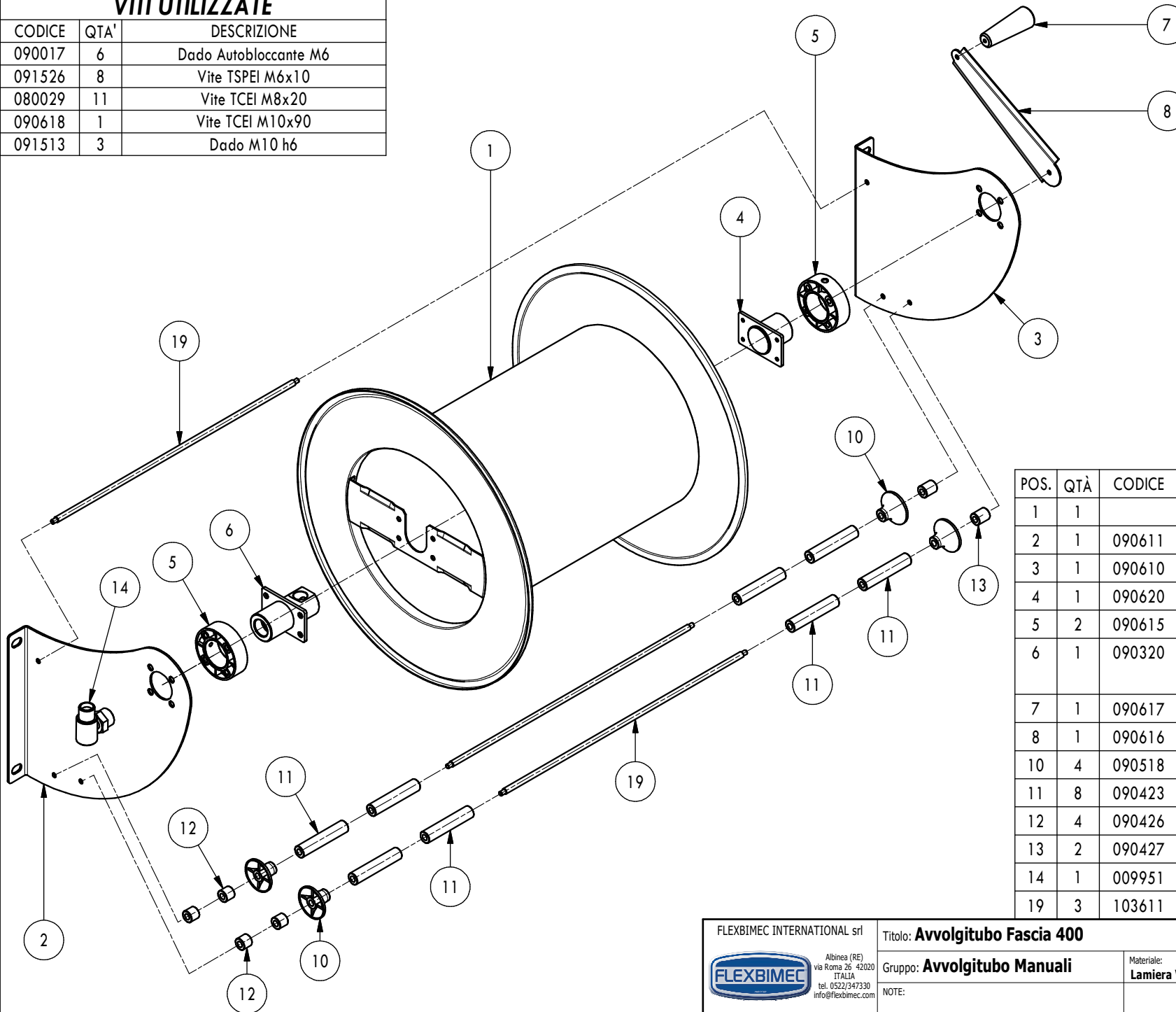

POS.	QTÀ	CODICE	DESCRIZIONE
1	1		Rullo Avv. Manuale L400 mm
2	1	090611	Fiancata SX Avvolgitubo Manuale
3	1	090610	Fiancata DX Avvolgitubo Manuale
4	1	090620	Perno D40x45 con piastrina saldata
5	2	090615	Distanziale D75x25
6	1	090320	Perno 3/4" G - 1/2" G L90 con piastrina saldata
7	1	090617	Impugnatura per Manovella
8	1	090616	Maniglia Metallica
10	4	090518	Scorrevole Ombrello D17x27
11	8	090423	Scorrevole D17x84
12	4	090426	Scorrevole D17x15
13	2	090427	Scorrevole D17x20
14	1	009951	Giunto Girevole attacco 1/2" G
19	3	103611	Tirante Avvolgitubo D.e.=8mm L.u. 460

FLEXBIMEC INTERNATIONAL srl Alibea (RE) via Roma 26, 42020 ITALIA tel. 0522/347330 info@flexbimec.com	Titolo: Avvolgitubo Fascia 400	Codice Disegno: 9256	Data 23/06/2017
	Gruppo: Avvolgitubo Manuali	Materiale: Lamiera Verniciata	Revisione N° _____
NOTE:	Foglio N°	Scala	

FLEXBIMEC INTERNATIONAL srl si riserva la proprietà di questo disegno e ne vieta la riproduzione e la divulgazione a terzi a norma di legge