

Bombas eléctricas para el suministro de grasa o para lubricación de sistemas de engrase centralizado donde solo se disponga de una fuente de alimentación eléctrica.

La gama de estos equipos nos permite combinar tres motores distintos con diferentes tubos de aspiración y diferentes reductores que ofrecen un total de 16 combinaciones diferentes, las cuales nos permiten cubrir diferentes necesidades.

Grasa



Art. 4090

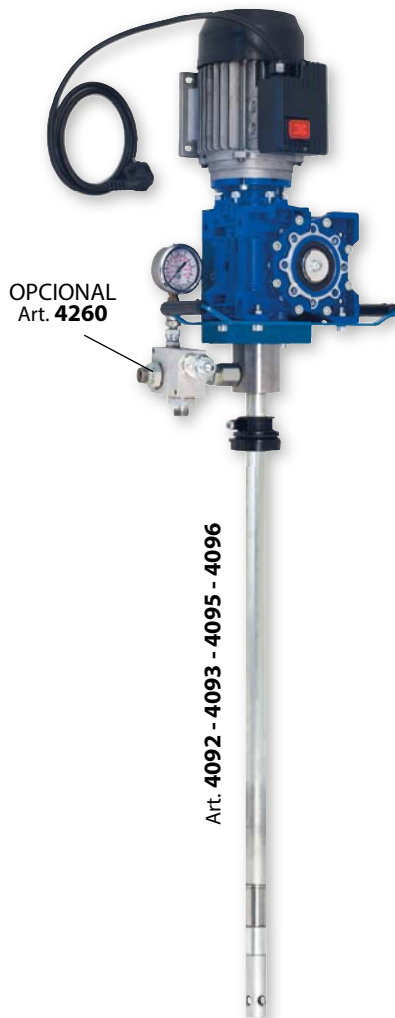

OPCIONAL
Art. 4260

Art. 4092 - 4093 - 4095 - 4096



Art. 4097

new

Artículo	Alimentación	Reductor	Ø Tubo de aspiración	Presión de salida	Caudal	RPM	Potencia	Para bidones de	Peso
4090/20	12 Vcc	20 : 1	28x14 mm	200 bar (2900 psi)	100 g/min	3400	250 W	18 - 25 kg	12 kg
4090/50								50 kg	13 kg
4090/180								180 kg	14 kg
4092/20	230 V - 50 Hz	7,5 : 1	28x14 mm	300 bar (4350 psi)	400 g/min	1400	750 W	18 - 25 kg	20 kg
4092/50								50 kg	21 kg
4092/180								180 kg	22 kg
4093/20			28x16 mm	100 bar (1450 psi)	1200 g/min			18 - 25 kg	20 kg
4093/50								50 kg	21 kg
4093/180								180 kg	22 kg
4095/20	400 V - 50 Hz	7,5 : 1	28x14 mm	400 bar (5800 psi)	400 g/min	1400	750 W	18 - 25 kg	22 kg
4095/50								50 kg	23 kg
4095/180								180 kg	24 kg
4096/20			28x16 mm	200 bar (2900 psi)	1200 g/min			18 - 25 kg	22 kg
4096/50								50 kg	23 kg
4096/180								180 kg	24 kg
4097/180	50x22 mm	10 bar (145 psi)	8000 g/min	180 kg	26 kg				

Resultados de pruebas realizadas en laboratorio efectuados con grasa de Lito tipo NLGI 0 a 22°C.